

20 caracteres por línea Pantalla LCD de cliente POS

(Modelo No. : LCD220)



características:

Pantalla LCD de 20 caracteres por línea

La altura del poste es ajustable

Soporta múltiples idiomas nacionales

Especificaciones:

Comunicación	
Interfaz:	Puerto USB o RS232
Velocidad de transmisión:	9600bps
Brillo:	2000cd
Bit de datos:	8 bits
Stop bit:	1 bit
Señal de apretón de manos:	No
Eléctrico:	Por el poder de la computadora host USB 5V
Monitor:	Pantalla LCD de caracteres blancos
Mostrar caracteres:	2 líneas x 20 caracteres / línea
Área de visualización:	190 mm (L) x 60 mm (W)
MTBF:	25,000 horas
Mando	ECS / POS y CD5220
Idiomas	Todos los idiomas basados en el alfabeto latino.
Dimensiones	
Dimensiones del panel:	224 * 86 mm

Dimensiones de soporte:	Soporte largo: 460 mm (contiene base) Soporte corto: 224 mm (base de contención)
Ángulo de movimiento de cabeceo:	15-120 °, puede proporcionar cómoda, y ajustar el ángulo visual
Peso:	1,2 kg (bruto)
Ambiente	
Temperatura de funcionamiento:	-40 ~ 50 A18
Temperatura de almacenamiento;	-60 ~ 80 A19
Humedad de funcionamiento:	30 ~ 85%
Humedad de almacenamiento:	30 ~ 90%
Conjunto de comandos	
La adopción de la norma internacional mando general CES / POS, Su lata utilizado en DOS o Windows System Medio Ambiente	
Con la función de abrir el cajón de efectivo Todas las direcciones ajustables.	

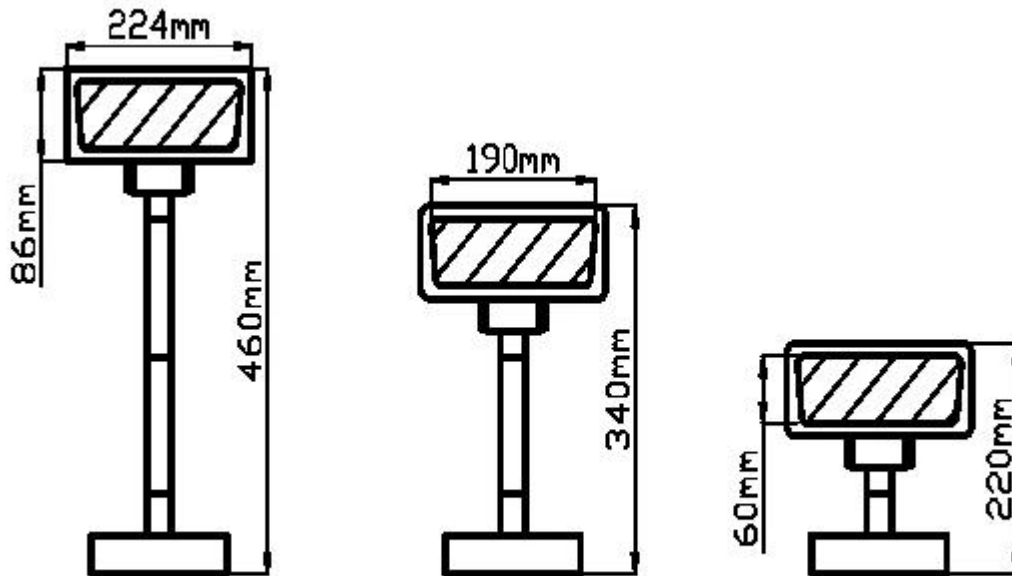



Preguntas más frecuentes

1. política MOQ

No hay limitación MOQ para los productos estándar, pero el precio unitario es diferente, mayor cantidad mejor precio.

Para una producción personalizada, puede discutir el MOQ con nuestro representante de ventas directamente.

2. Disponibilidad de muestra y política

Después de que los clientes confirmaron la especificación, nos complace proporcionar muestras para pruebas y calificación.

Todas las muestras deben pagarse antes del envío, el precio de las muestras es más alto que el pedido en masa. Cuando se realiza el pedido en masa, podemos devolverle el costo de las muestras o enviarle más productos por pieza con los envíos.

Puede comprarnos las muestras directamente usando t / t, western union o paypal. Y también

puede comprarlo en nuestra tienda en línea en aliexpress: http://www.aliexpress.com/store/403448? Tracelog = minisite_CI.

3. Garantía

OCOM se dedica a proporcionar los productos y servicios más rentables con una calidad confiable que satisfaga la satisfacción de los clientes;

Fuimos calificados por la compañía global Fortune 500, y tenemos la garantía comercial de nivel 1 superior que protege al 100% su dinero y tiempo de entrega.

Nuestra garantía de los productos es de aproximadamente 12 + 1 meses desde el envío normalmente, algunos modelos designados pueden tener una garantía de hasta 24 meses;

Cualquier producto dentro de los 30 días posteriores a la falla de entrega se considerará entrega no válida (DOA). Los productos DOA darán prioridad al reemplazo y se enviarán por mensajería.

Para pedidos en masa, nos gustaría suministrar algunos repuestos con envío para reparación local rápida. Y después de eso, puede devolver las partes con fallas para su revisión y análisis.

4. Condiciones de pago

Para pedidos en masa, puede pagarnos usando T / T, LC, Western Union, Escrow u otros. Sobre el orden de las muestras, T / T, Western Union, Escrow, Paypal son aceptables. El servicio de depósito es impulsado por Alipay.com. Actualmente, puede pagar con Moneybookers, Visa, MasterCard y transferencia bancaria. También puede pagar con tarjetas de débito seleccionadas, como Maestro, Solo, Carte Bleue, Pos tePay, CartaSi, 4B y Euro6000.

5. envío

Aceptamos todo tipo de formas de envío, incluyendo: expreso, aéreo, marítimo, camión o recogida por los clientes personalmente.

6. Cliente

Nuestros principales clientes de Eruopean, Australia y el rápido crecimiento de Sudamérica, África, Rusia ...

Hemos atendido a más de 1300 clientes de 133 países, incluida la compañía global Fortune 500 como Unilever, O2 ... 50 de ellos son el mayor distribuidor en los territorios locales.

Por qué nos eliges

¿Por qué eliges OCOM?

Proveedor líder de productos One-Stop POS y de identificación automática calificado por las compañías Global Fortune 500

Clientes de nivel 1, incluidos Unilever, O2, Star ...

Más de 1500 clientes cubren 133 países;

9 años de experiencia OEM / ODM.

Garantía comercial superior de 1 nivel en calidad de garantía industrial POS y fecha de envío

Respuesta rápida y servicio profesional.

FCC, CE, Soncap, POA, BIS y otros certificados

12 + 1 meses de garantía.

Seleccionado en "Premio al Mejor Empleador de China"

Creencia: basada en la integridad, lucha por la excelencia, cooperación de beneficio mutuo