

TTL232 1D / 2D Embedded Fixed Mount Module QR Skaner kodów kreskowych

(M / N: OCBS -F2202)

Krótkie wprowadzenie

F2202 potrafi odczytywać wszystkie rodzaje jednowymiarowych kodów kreskowych głównego nurtu i standardowe dwuwymiarowe kody kreskowe (różne wersje PDF417, QR Code i Data Matrix. F2202 obsługuje szybki odczyt kodów kreskowych na różnych nośnikach drukowanych i wyświetlanych, takich jak papier, plastik, LCD ekrany. Zintegrowana konstrukcja pojedynczej struktury z własnym silnikiem dekodującym i wieloma interfejsami zewnętrznymi wymaga jedynie minimalnej przestrzeni instalacyjnej i jest bardzo wygodna w osadzaniu w różnych aplikacjach, takich jak terminale samoobsługowe ekspresowe szafy automaty parkingowe i tak dalej.

Scenariusz zastosowania: płatność samoobsługowa wyjścia z parkingu, automat biletowy metra, automat biletowy, maszyna VTM, szafka do samodzielnego wycofywania się z handlu elektronicznego, inteligentna szafa do przechowywania w domu, szafka samoobsługowa ATM, terminal do samodzielnego składania zapytań, numer w kolejce sprzęt, sprzęt do produkcji certyfikatów itp.

Intarsja

Podczas integracji F2202 można odnieść się do następujących specyfikacji wielkości fizycznych. Struktura ma na celu zauważyć, że inne komponenty nie mogą uciskać urządzeń F2202.

wymaganie mocy

Dopływ zasilania musi być dozwolony po podłączeniu F2202. Jeśli kabel jest podłączony lub odłączony od F2202 (live hot-swappable), gdy kabel jest pod napięciem, części elektroniczne F2202 zostaną uszkodzone, upewnij się, że zasilanie jest odcięte, gdy kabel jest podłączony.

Złe podłączenie zasilania lub zbyt krótki czas przerwy w zasilaniu lub zbyt duży impuls spadku napięcia może spowodować, że F2202 nie będzie w stabilnym i normalnym stanie roboczym, więc konieczne jest utrzymanie stabilnego wejścia zasilania. Po wyłączeniu wejścia zasilania ponowne włączenie zasilania zajmuje więcej niż 2 sekundy.

Specyfikacja interfejsu

- Fizycznym interfejsem F2202 jest com port Micro USB, terminal komunikacyjny USB i terminal komunikacyjny portu szeregowego, jak pokazano na poniższym rysunku:
- Micro USB jest używane tylko jako standardowy interfejs USB.

Komunikacja USB i komunikacja szeregową wykorzystują transfer terminalu 4 PIN, a linia danych USB i linia danych RS232 są domyślnie wybrane.

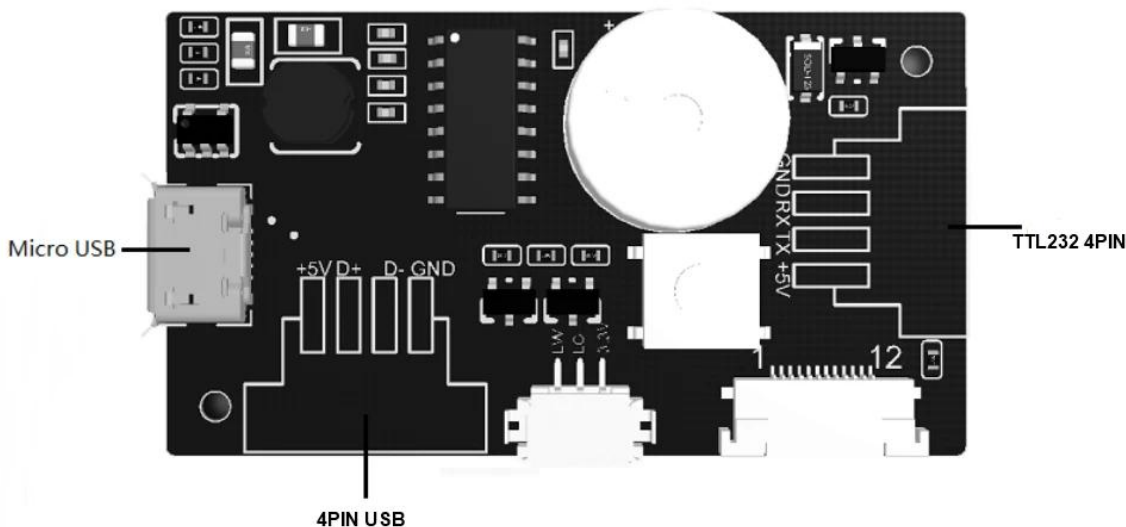

Berło

F2202 komunikuje się z komputerem hosta za pomocą sygnału poziomego TTL, interfejs ten może dostosować się do większości architektury systemu. W przypadku niektórych systemów konieczne jest zastosowanie architektury formularza RS-232, opcjonalna linia połączenia szeregowego może być bezpośrednio przesyłana do komunikacji RS232.

Interfejs szeregowy komunikacji TTL dostępny w F2202 może obsługiwać prędkości 1200 bps do 115200 bps.

Domyślna konfiguracja interfejsu komunikacji szeregowy F2202 to 9600bp, 8-bitowe bity danych. Bez kontroli, 1 bitowy bit stopu.

- Ponadto F2202 może komunikować się za pomocą dwóch trybów USB:
- USB HID-KBW, analogowe urządzenie USB oparte na klawiaturze, może być bezpośrednio podłączone do komputera, nie trzeba instalować sterowników.
- Wirtualny port szeregowy USB, analogowy sprzęt komunikacji szeregowy oparty na USB, może być bezpośrednio podłączony do komputera, należy zainstalować sterowniki.

Specyfikacje

Charakterystyka fizyczna

Czujnik	CMOS
Rewolucja sensorów	642 * 484
Berło	USB1.1 [Standard] [TTL-232 [Opcjonalny], RS-232 [Opcjonalny]
Odległość do czytania	EAN13 [0-45mm @ 13mil] Kod QR [0-40mm @ 15mil]
Drukowanie kontrastu	20%
Zeskanuj Angel	Roll 360 ° Skok ± 40 ° Pochylenie ± 30 °
Symbologie 1D	Kod 128, EAN-13, EAN-8, Kod 39, UPC-A, UPC-E, Codabar, Interleaved 2 of 5, ITF-6, ITF-14, ISBN, kod 93, UCC / EAN-128, tablica danych GS1, macierz 2 z 5, kod 11, Industrial 2 of 5, Standard 2 of 5
Symbologie 2D	Kod QR, PDF417, Data Matrix

Parametry elektryczne

Napięcie	4,5 ~ 5,5 V DC
Maks. Prąd	236mA

Widok z góry F2202 (jednostka: mm)

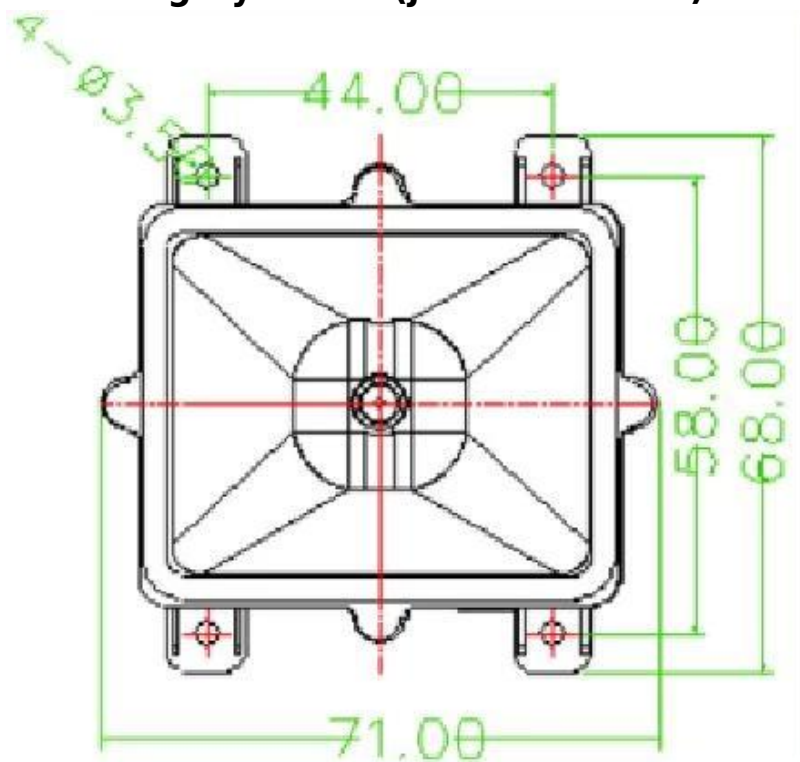

Widok z boku F2202 (jednostka: mm)

